



Zertifikat 71 100 J 618

Katalognummer M-031

Verwendungsbereich

Die Anhängerkupplung **M-031** für den Fahrzeugtyp **Mazda CX-7** ist für das Ziehen eines Anhängers bestimmt. Die Anhängerkupplung besitzt das Prüfzeichen **e20**.

Vorbedingungen für die Montage der Anhängerkupplung

Die Anhängerkupplung **M-031** darf nur an Fahrzeugen montiert und genutzt werden, deren Karosserie in einem einwandfreien technischen Zustand ist. Die Anhängerkupplung darf nur entsprechend der folgenden Anleitungen montiert und genutzt werden.

Alle Schrauben und Muttern entsprechend dem in der folgenden Tabelle angegebenen Drehmoment (Mo) anziehen (das Drehmoment bezieht sich jeweils auf Schrauben der Festigkeitsklasse 8.8):

M8	-	25 (Nm)	M12	-	85 (Nm)
M10	-	50 (Nm)	M16	-	200 (Nm)

Nutzungsbedingungen

Die Anhängerkupplung **M-031** besitzt ein Typenschild, das die Parameter für eine ordnungsgemäße und sichere Belastung der Kupplung angibt:

Typ: **M-031**
A50-X
e20 **00-1288**
D = 10,1 kN
S = 85 kg
R = 1700 kg

Die Anhängerkupplung für den **Mazda CX-7**
 Kupplungsklasse
 Die Homologationsnummer der Anhängerkupplung
D-Wert
 Stützlast
 Max. Anhängerlast

Der D-Wert wird nach folgender Formel berechnet:

$$D = g \times \frac{T \times R}{T + R} \text{ kN}$$

T-zulässiges Gesamtgewicht des Zugfahrzeugs (oder auch eines Schleppzuges) in Tonnen; einschließlich, falls gegeben, der senkrechten Achslast des Anhängers auf die Zentralachse
R- zulässiges Gesamtgewicht eines PKW-Anhängers mit einer in der Senkrechten beweglichen Deichsel oder eines Aufliegers (in Tonnen)
g- Erdbeschleunigung (9,81 m/s²).

Während der Nutzung sind die einzelnen Kupplungsteile in einem einwandfreien technischen Zustand zu halten und vor Korrosion zu schützen. Während des Schleppvorgangs ist der Anhänger zusätzlich mit einem Seil oder einer Kette von entsprechender Stärke mit dem Zugfahrzeug zu verbinden. Während der Nutzung der Anhängerkupplung sind von Zeit zu Zeit die Verschraubungen zu überprüfen und gegebenenfalls nachzuziehen.

Montageanleitung:

Die Anhängerkupplung **M-031** für den Fahrzeugtyp **Mazda CX-7** besteht aus folgenden Teilen:

- | | | | |
|--|-----------|---------------------------|------------|
| 1. Gestell | - 1 Stück | 8. Schraube M12x25 | - 3 Stück |
| 2. Kugelkupplung (ACS-3016) | - 1 Stück | 9. Schraube M12x30 | - 1 Stück |
| 3. Kugelnest ACS | - 1 Stück | 10. Schraube M12x35 | - 4 Stück |
| 4. Rechte Stütze | - 1 Stück | 11. Schraube M12x40 | - 4 Stück |
| 5. Linke Stütze | - 1 Stück | 12. Unterlegscheibe Ø13,0 | - 8 Stück |
| 6. Steckdosenhalterung | - 1 Stück | 13. Federring Ø 12,2 | - 12 Stück |
| 7. Spezielle Unterlegscheibe Ø40/Ø12,5x3 | - 4 Stück | 14. Mutter M12 | - 2 Stück |

Bei der Montage der Anhängerkupplung **M-031** ist gemäß folgender Anleitung vorzugehen:

1. Die Montage der Anhängerkupplung erfordert einen Anschnitt der hinteren Stoßstange und ihre Demontage.
2. Die hintere Stoßstange zusammen mit der Verstärkung demontieren (die Verstärkung wird nicht mehr gebraucht, die Verstärkungsmutter sollten wieder in den vom Werk aus markierten Stellen eingesetzt werden.)
3. Das Schutzband aus den Montagestellen auf den Längsträgern entfernen.
4. Die rechte Stütze (4) und linke (5) in den Längsträgern einsetzen und mit den Schrauben M12x35 (10), den Unterlegscheiben Ø40/Ø12,5x3 (7), den Federringen Ø12,2 (13) verschrauben.
5. Zwischen die montierten Stützen (4) und (5), das Gestell (1) einsetzen und mit den Schrauben M12x40 (11), den Unterlegscheiben Ø13,0 (12), den Federringen Ø12,2 (13) und den Muttern M12 (14) verschrauben.
6. An das Gestell (1) das Kugelnest (3), mit drei Schrauben M12x25 (8), den Unterlegscheiben Ø13,0 (12), den Federringen Ø12,2 (13) festschrauben, und mit einer Schraube M12x30 (9), der Steckdosenhalterung (6), der Unterlegscheibe Ø13,0 (12), dem Federring Ø12,2 (13) nach Schema verschrauben.
7. Einen Anschnitt in der hinteren Stoßstange, nach Schema (~115x255) mm ausführen.
8. Die hintere Stoßstange wieder montieren.
9. Die Kugel (2) an das Nest (3) nach der Gebrauchsanleitung stecken.

Achtung:

An das Gestell der Schleppstütze 1, kann eine Kugel(2) von anderer Konstruktion als in obiger Gebrauchsanleitung montiert werden, unter der Bedingung:

1. Die verwendete Kugel besitzt ein Kennzeichenschild mit der Bauartzulassung.
2. Die Parameter D und S haben eine größere oder die gleiche Wert als die vom Gestell (1).
3. Die Lage der Kugelmitte ist mit dem Muster übereinstimmend.

Die Befolgung der vorliegenden Bedienungsanleitung garantiert die richtige Montage und Nutzung der Anhängerkupplung M-031 an dem Fahrzeugtyp Mazda CX-7.

Vorsicht: Bei Beschädigung darf die Anhängerkupplung **M-031** nicht weiter benutzt werden.

Eine Reparatur der beschädigten Anhängerkupplung ist nicht möglich. Bei Nichtbefolgung der Montageanleitung und unsachgemäßer Nutzung übernimmt der Hersteller **keine Verantwortung** für entstehende Schäden.

Montageschema:

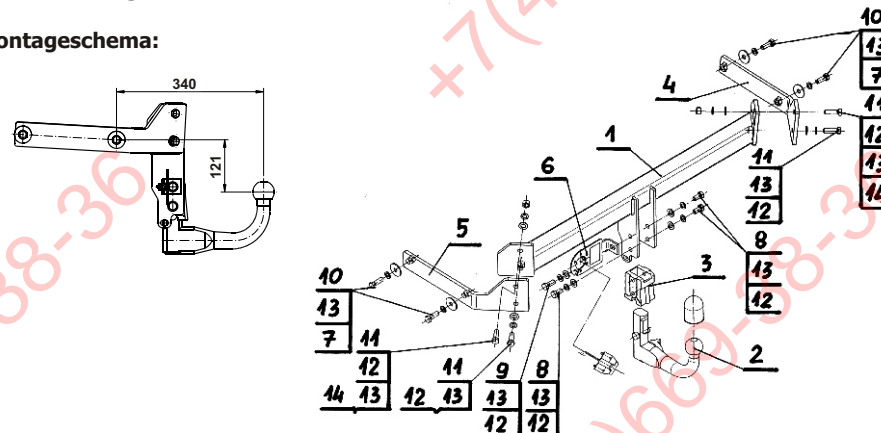

Achtung: Im Preis der Anhängerkupplung ist kein Elektroersatz enthalten.

Die Anhängerkupplung muss nicht beim TÜV vorgeführt werden, da diese mit dem Zeichen e20 ausgezeichnet ist. Diese Montageanleitung dient als ABE und muss mit den Fahrzeugpapieren mitgeführt werden.